

## СИСТЕМЫ ДЕЛИТЕЛЕЙ

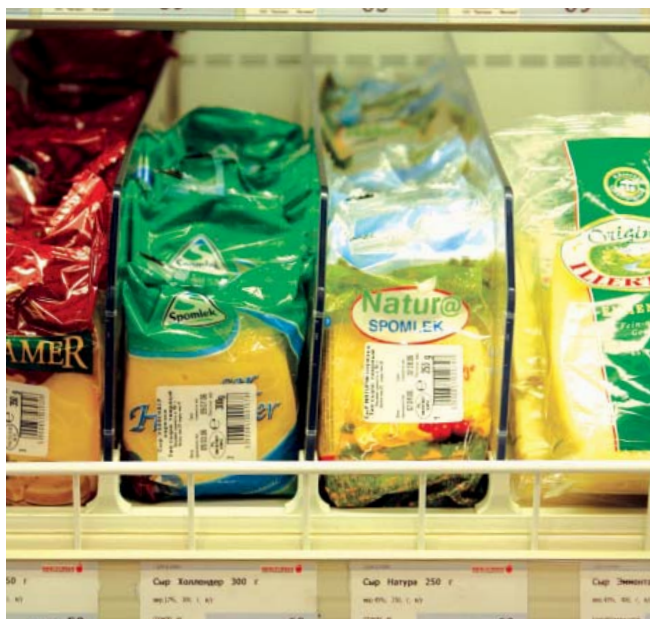

Эта гибкая и выгодная система, предназначенная для эффективного использования полочного пространства и управления ассортиментом. Наша система применима на любых стеллажах, используемых современными магазинами.





### В данном разделе представлены решения, которые позволят Вам:

- демонстрировать товар в наиболее привлекательном виде и увеличить продажи категории товара за счет роста импульсных покупок;
- извлекать максимальную пользу из полочного пространства;
- увеличить выручку с квадратного метра используемой площади полки;
- минимизировать затраты на работу торгового персонала по поддержанию выкладки на торговых стеллажах и обеспечить фронтальную наполненность полки продукцией;
- обеспечить простоту и удобство процесса покупки;
- повысить качество обслуживания покупателей и имидж магазина;
- выделить товар среди продукции конкурентов;
- формировать категорию презентацию товаров;
- сохранять оптимальный товарный запас в непосредственном месте продаж.



## Преимущества системы делителей

- оптимизация размещения товара и экономия места;
- эффективная и наглядная выкладка товара;
- легкое управление товарным запасом на полке;
- облегчение доступа к товару посетителям и персоналу.

## Удобство и надежность

- простая и удобная в эксплуатации сборная конструкция, основными элементами которой являются делители, установочные профили, толкатели или опоры для ограничения глубины выкладки;
- клеевое основание опорных профилей обеспечивает высокую надежность использования;
- ширина ячеек легко изменяется под размеры упаковки товара.

## Ассортимент

### Делители

Предназначены для выкладки на полке небольших и легких товаров (дезодоранты, крема, чипсы, приправы и т.д.), а также высоких или тяжеловесных товаров (упаковки сыра, мясные деликатесы, напитки и др.). Имеют фиксированную длину различных значений, а также модификацию с отламывающимися насечками, для возможности регулирования длины под конкретный размер полки.

### Толкатели

Предназначены для подачи товара на край полки, обеспечивая его постоянную доступность покупателю, создают заполненный вид полки. Толкатели бывают различных уровней сжатия толкающих устройств. Существуют также толкатели с ручной подачей.

### Установочные профили

Служат для фиксации полочных делителей как на лицевой стороне полки, так и в ее глубине. Крепление к полке осуществляется различными способами: на клеевой полосе или магнитном скотче. Задний профиль обеспечивает жесткость установки делителей.



Мы предлагаем решения для повышения эффективности использования полочного пространства для различных товарных групп. С помощью системы делителей Вы сможете представить товар в наиболее привлекательном виде для покупателя и повысить продажи данной категории товара. Дополнительным преимуществом будет оптимизация размещения товара, упрощение процесса управления товарным запасом на полке и снижение временных затрат торгового персонала на работу по поддержанию выкладки.

### Шоколад, Гастрономия



#### Наша компания рекомендует:

Для наклонной полки: делители стандартной или регулируемой длины высотой 120 мм.  
Профиль для фиксации делителей на полке.



#### Наша компания рекомендует:

Для полки без наклона: делители стандартной или регулируемой длины высотой 60 мм.  
Профиль для фиксации делителей на полке.  
Толкатель с направляющим профилем или задние опоры совместно с основанием задней опоры.

## Табачные изделия

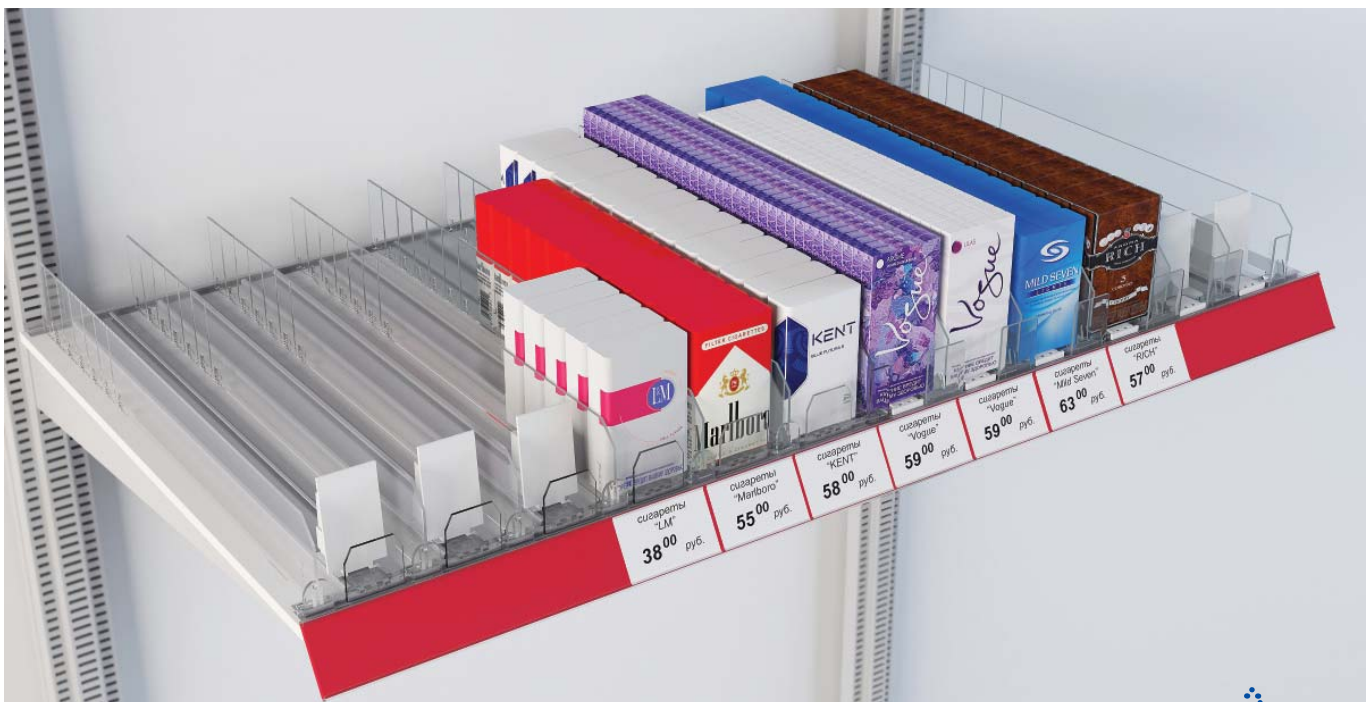

### Наша компания рекомендует:

Делители регулируемой длины высотой 60 мм с малым фронтальным ограничителем.  
Делители стандартной или регулируемой длины высотой 60 мм.  
Профиль для фиксации делителей на полке.  
Толкатели с направляющим профилем.

При установке делителей с фронтальными ограничителями используются толкатели без ограничителя!

## Товары для красоты и здоровья



### Наша компания рекомендует:

Делители высотой 60 или 120 мм в зависимости от высоты упаковки товара.  
Профиль для фиксации делителей на полке.  
Толкатели с направляющим профилем.

### Бытовая и автохимия



#### Наша компания рекомендует:

Делители высотой 60 или 120 мм в зависимости от высоты упаковки товара, с фронтальными ограничителями. Профиль для фиксации делителей на полке

### Чулочно-носочные изделия



#### Наша компания рекомендует:

Делители высотой 60 или 120 мм в зависимости от высоты упаковки товара, с фронтальными ограничителями. Профиль для фиксации делителей на полке. Толкатели с направляющим профилем.

### Канцелярские товары



**Наша компания рекомендует:**

Делители высотой 60 до 300 мм в зависимости от высоты упаковки товара.  
 Профиль с ограничителем для фиксации делителей на полке.

### Фармацевтические товары



**Наша компания рекомендует:**

Делители высотой 60 мм, с фронтальными ограничителями или без ограничителей.  
 Профиль для фиксации делителей на полке.  
 Толкатели с направляющим профилем.



### TASCA 60

#### Делитель без фронтального ограничителя

Полочный делитель фиксированной длины со скошенным передним краем. Может использоваться без заднего профиля или с профилем "гребенка".

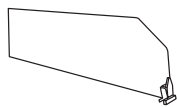

Артикул:	TASCA													
Высота, мм:	60													
Длина, мм:	155	180	205	230	255	280	305	330	355	380	405	430	455	480

Материал: пластик

Цвет:

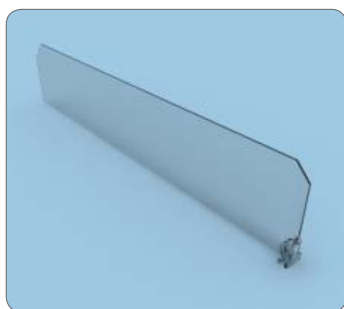

### TASCA 120

#### Делитель без фронтального ограничителя

Полочный делитель фиксированной длины со скошенным передним краем. Может использоваться без заднего профиля или с профилем "гребенка".

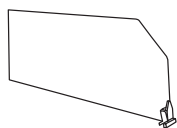

Артикул:	TASCA													
Высота, мм:	120													
Длина, мм:	205	230	255	280	305	330	355	380	405	430	455	480	455	480

Материал: пластик

Цвет:

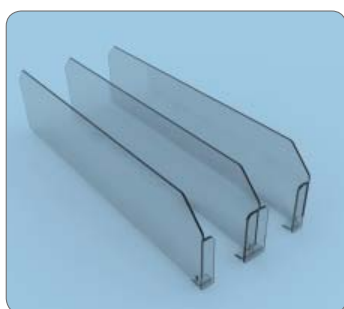

### TASC 60

#### Делитель с фронтальным ограничителем (центральный / левый / правый)

Полочный делитель фиксированной длины с фронтальным центральным, левым или правым ограничителем. Может использоваться без заднего профиля или с профилем "гребенка".

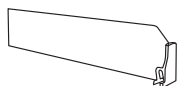

Артикул:	TASCM / TASCL / TASCRL													
Высота, мм:	60													
Длина, мм:	155	180	205	230	255	280	305	330	355	380	405	430	455	480

Высота ограничителя, мм: 40

Материал: пластик

Цвет:



### TASC 120

#### Делитель с фронтальным ограничителем (центральный / левый / правый)

Полочный делитель фиксированной длины с фронтальным центральным, левым или правым ограничителем. Может использоваться без заднего профиля или с профилем "гребенка".

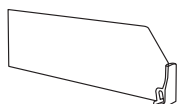

Артикул:	TASCM / TASCL / TASCRL													
Высота, мм:	120													
Длина, мм:	205	230	255	280	305	330	355	380	405	430	455	480	455	480

Высота ограничителя, мм: 77

Материал: пластик

Цвет:



### TAQCA 60

#### Делитель с перфорацией, без фронтального ограничителя

Полочный делитель регулируемой длины без фронтального ограничителя. Фиксируется с использованием T-профиля по переднему и заднему краю.

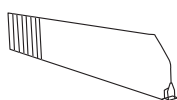

Артикул:	TAQCA		
Высота, мм:	60		
Длина минимальная-максимальная, мм:	185-335	335-485	485-635
Шаг перфорации, мм:	25		

Материал: пластик

Цвет:





**TAQCA 120**

**Делитель с перфорацией, без фронтального ограничителя**

Полочный делитель регулируемой длины без фронтального ограничителя. Фиксируется с использованием Т-профиля по переднему и заднему краю.

Артикул:	TAQCA		
Высота, мм:	120		
Длина минимальная-максимальная, мм:	185-335	335-485	485-635
Шаг перфорации, мм:	25		

Материал: пластик

Цвет:

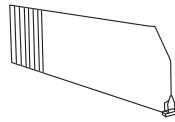

**TAQCI**

**Делитель с перфорацией, с малым фронтальным ограничителем**

Полочный делитель регулируемой длины с малым фронтальным ограничителем (20x25 мм). Фиксируется с использованием Т-профиля по переднему и заднему краю.

Артикул:	TAQCI		
Высота, мм:	60		
Длина минимальная-максимальная, мм:	335-485		
Шаг перфорации, мм:	25		
Высота ограничителя, мм:	25		

Материал: пластик

Цвет:

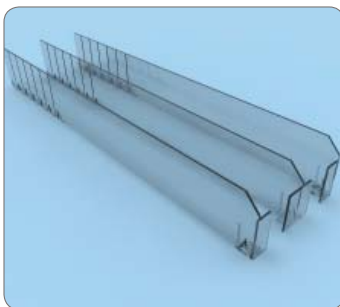
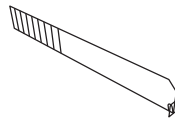

**TAQC 60**

**Делитель с перфорацией, с фронтальным ограничителем (центральный / левый / правый)**

Полочный делитель регулируемой длины с фронтальным центральным, левым или правым ограничителем. Фиксируется с использованием Т-профиля по переднему и заднему краю.

Артикул:	TAQCM / TAQCL / TAQCR		
Высота, мм:	60		
Длина минимальная-максимальная, мм:	185-335	335-485	485-635
Шаг перфорации, мм:	25		
Высота ограничителя, мм:	40		

Материал: пластик

Цвет:

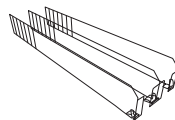

**TAQC 120**

**Делитель с перфорацией, с фронтальным ограничителем (центральный / левый / правый)**

Полочный делитель регулируемой длины с фронтальным центральным, левым или правым ограничителем. Фиксируется с использованием Т-профиля по переднему и заднему краю.

Артикул:	TAQCM / TAQCL / TAQCR		
Высота, мм:	120		
Длина минимальная-максимальная, мм:	185-335	335-485	485-635
Шаг перфорации, мм:	25		
Высота ограничителя, мм:	77		

Материал: пластик

Цвет:

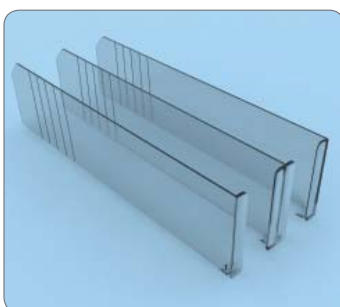
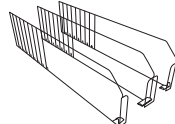

**TAQA 120**

**Делитель с высоким фронтальным ограничителем (центральный / левый / правый)**

Полочный делитель регулируемой длины, прямой формы с центральным, левым или правым ограничителем. Прямая форма ограничителя.

Артикул:	TAQAM / TAQAL / TAQAR		
Высота, мм:	120		
Длина минимальная-максимальная, мм:	285-485		
Шаг перфорации, мм:	25		
Высота ограничителя, мм:	120		

Материал: пластик

Цвет:

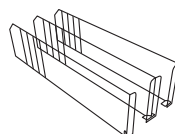



### TBSCA

#### Делитель без фронтального ограничителя

Полочный делитель усеченной формы, фиксированной длины. Подходит для размещения высоких товаров на полке. Без фронтального ограничителя. Фиксируется с использованием Т-профиля по переднему и заднему краю.

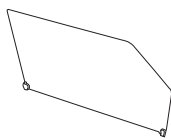

Артикул:	TBSCA				
Высота, мм:	200			300	
Длина, мм:	385	485	585	435	535

Материал: пластик

Цвет:

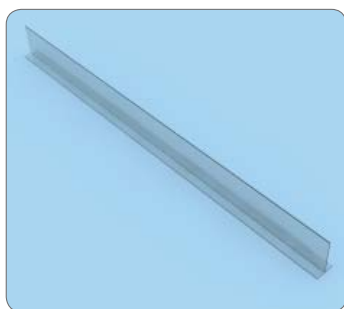

### TBSDA

#### Делитель полочный на Т-образном основании

Используется в морозильных и холодильных установках. Возможны варианты основания на клеевом или магнитном скотче. Другие размеры - под заказ.

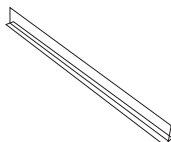

Артикул: TBSDA

Высота, мм: 40, 50, 60

Длина, мм: 1000

Ширина основания, мм: 42

Материал: пластик

Цвет:

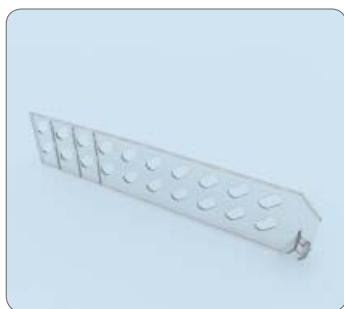

### TAQCJ 60

#### Делитель с отверстиями для холодильных камер, с перфорацией

Полочный делитель регулируемой длины с отверстиями для теплообмена. Идеален для холодильных прилавков и стеллажей. Используется с профилем TAPD.

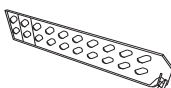

Артикул: TAQCJ

Высота, мм: 60

Длина минимальная - максимальная, мм: 270-450

Материал: пластик

Цвет:

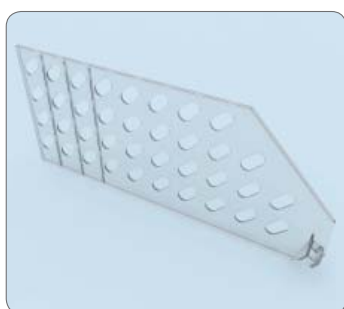

### TAQCJ 140

#### Делитель с отверстиями для холодильных камер, с перфорацией

Полочный делитель регулируемой длины с отверстиями для теплообмена. Идеален для холодильных прилавков и стеллажей. Используется с профилем TAPD.

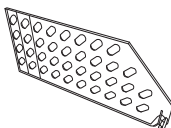

Артикул: TAQCJ

Высота, мм: 140

Длина минимальная - максимальная, мм: 270 - 450

Материал: пластик

Цвет:



### TAPBS

#### Установочный профиль для делителей, на прозрачном скотче

Узкий установочный профиль для фиксации делителей на переднем и заднем крае полки, на прозрачном скотче. Подходит для всех видов полок.

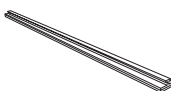

Артикул:	TAPBS	
Ширина, мм:	12	
Длина, мм:	1000	1250

Материал: пластик

Цвет:

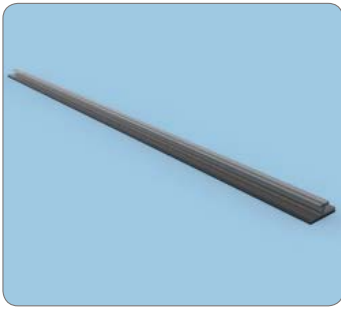

**TAPBM**

**Установочный профиль для делителей, на магните**

Узкий установочный профиль для фиксации делителей на переднем и заднем крае полки, на магните. Подходит для всех видов полок.



Артикул:	TAPBM	
Ширина, мм:	12	
Длина, мм:	1000	1250

Материал: пластик

Цвет:



**TAPHS**

**Установочный профиль для делителей, на прозрачном скотче**

Широкий установочный профиль для фиксации делителей на переднем и заднем крае полки, на прозрачном скотче. Подходит для всех видов полок.

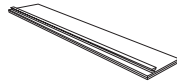

Артикул:	TAPHS	
Ширина, мм:	30	
Длина, мм:	997	1247

Материал: пластик

Цвет:

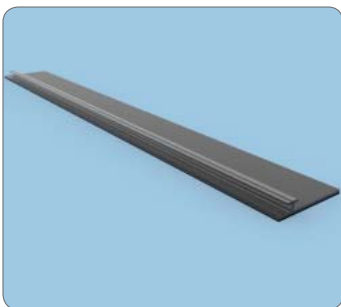

**TAPHM**

**Установочный профиль для делителей, на магните**

Широкий установочный профиль для фиксации делителей на переднем и заднем крае полки, на магните. Подходит для всех видов полок.

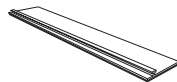

Артикул:	TAPHM	
Ширина, мм:	30	
Длина, мм:	997	1247

Материал: пластик

Цвет:

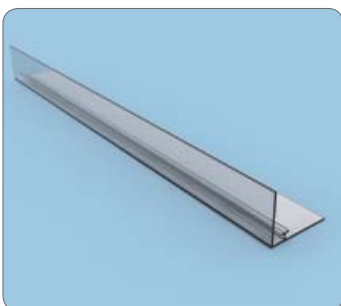

**TAPCS**

**Установочный профиль с ограничителем, на прозрачном скотче**

Установочный профиль с ограничителем для фиксации делителей на переднем крае полки, на прозрачном скотче. Подходит для всех видов полок. Под заказ возможна поставка профилей с высотой ограничителя 60 мм, 80 мм.



Артикул:	TAPCS	
Ширина, мм:	30	
Длина, мм:	997	1247
Высота ограничителя, мм:	30	

Материал: пластик

Цвет:

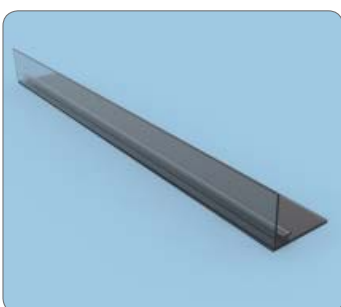

**TAPCM**

**Установочный профиль с ограничителем, на магните**

Установочный профиль с ограничителем для фиксации делителей на переднем крае полки, на магните. Подходит для всех видов полок. Под заказ возможна поставка профилей с высотой ограничителя 60 мм, 80 мм.



Артикул:	TAPCM	
Ширина, мм:	30	
Длина, мм:	997	1247
Высота ограничителя, мм:	30	

Материал: пластик

Цвет:



### TAPFF

#### Установочный профиль для делителей на вспененном скотче

Установочный профиль для делителей серии TASC, TAQC, на клеевом основании. Используется для фиксации делителей на заднем краю полки.

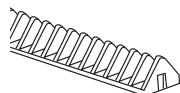

Артикул:	TAPFF	
Длина, мм:	250	500

Ширина, мм: 20  
Материал: пластик  
Цвет:



### TAPFM

#### Установочный профиль для делителей на магните

Установочный профиль для делителей серии TASC, TAQC, на магнитном основании. Используется для фиксации делителей на заднем крае полки.

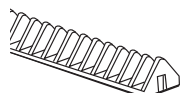

Артикул:	TAPFM	
Длина, мм:	250	500

Ширина, мм: 20  
Материал: пластик  
Цвет:



### TAPDS

#### Установочный профиль для делителей TAQCSJ, на вспененном скотче

Установочный профиль для переднего края делителей серии TAQCSJ на клеевом основании. Подходит для всех видов полок.

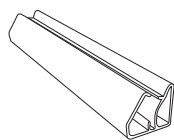

Артикул:	TAPDS	
Длина, мм:	997	1247

Ширина, мм: 20  
Высота, мм: 20  
Материал: пластик  
Цвет:



### TAPDM

#### Установочный профиль для делителей TAQCSJ, на магните

Установочный профиль для переднего края делителей серии TAQCSJ на магнитном основании. Подходит для всех видов полок.

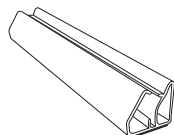

Артикул:	TAPDM	
Длина, мм:	997	1247

Ширина, мм: 20  
Высота, мм: 20  
Материал: пластик  
Цвет:



### TAPEX

#### Профиль направляющий для толкателей

Подходит ко всем толкателям серии TATA. Может поставляться любой длины (до 1200 мм).

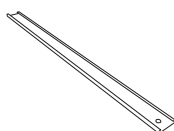

Артикул:	TAPEX	
Длина максимальная, мм:	1200	
Ширина, мм:	28	

Материал: пластик  
Цвет:

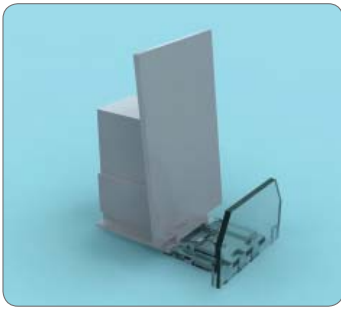

**TATAB**

**Толкатель пружинный с малым фронтальным ограничителем**

Используется для автоматической подачи легкого товара к краю полки.

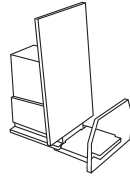

Артикул:	TATAB			
Размер ограничителя, мм:	15x42			
Ширина корпуса, мм:	40			
Мощность пружины, N:	2	4	6	10

Материал: пластик

Цвет: GR

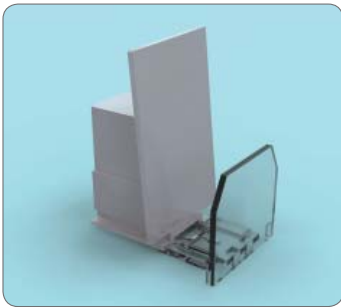

**TATAC**

**Толкатель пружинный с фронтальным ограничителем**

Используется для автоматической подачи легкого товара к краю полки.

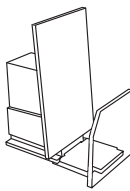

Артикул:	TATAC			
Размер ограничителя, мм:	30x42			
Ширина корпуса, мм:	40			
Мощность пружины, N:	2	4	6	10

Материал: пластик

Цвет: GR

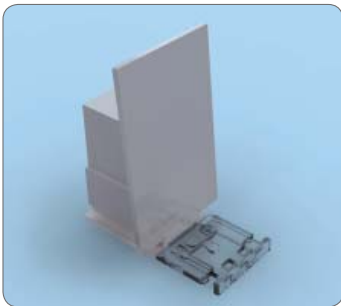

**TATAA**

**Толкатель пружинный без фронтального ограничителя**

Используется для автоматической подачи легкого товара к краю полки.

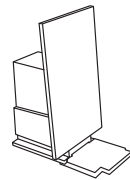

Артикул:	TATAA			
Ширина корпуса, мм:	40			
Мощность пружины, N:	2	4	6	10

Материал: пластик

Цвет: GR

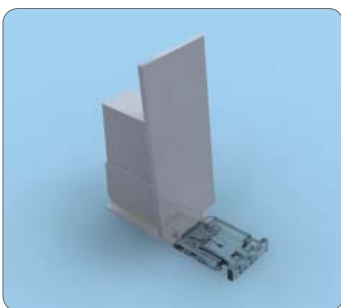

**TATAD**

**Толкатель пружинный без фронтального ограничителя Slim**

Используется для автоматической подачи легкого товара к краю полки.

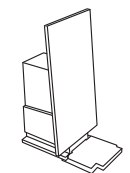

Артикул:	TATAD			
Ширина корпуса, мм:	28			
Мощность пружины, N:	2	4	6	10

Материал: пластик

Цвет: GR

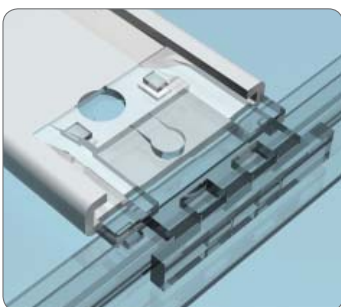

**TATAL**

**Клипса**

Для крепления направляющей толкателя к опорному профилю.

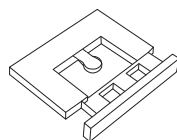

Артикул: TATAL  
Размер, мм: 27x25  
Материал: акрил  
Цвет: TR



### ТВТАА

#### Толкатель автоматический без фронтального ограничителя

Толкатель на пружине для автоматической подачи товара к краю полки. С различной мощностью толкающих пружин.

Артикул:	ТВТАА	
Высота толкателя, мм:	60	
Ширина направляющей, мм:	45	
Длина, мм:	385	485
Мощность пружины, N:	10	

Материал: пластик

Цвет: GR

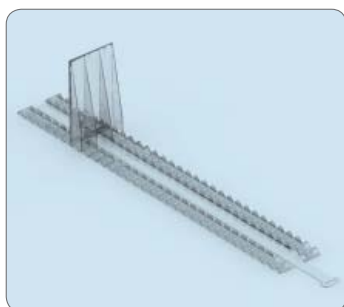
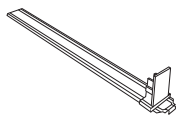

### TATBA

#### Толкатель с ручной подачей

Толкатель с ручной подачей товара к краю полки. С функцией задней опоры. Глубина выкладки регулируется выдвигающей планкой.

Артикул:	TATBA	
Длина, мм:	365	465

Материал: пластик

Цвет: TR

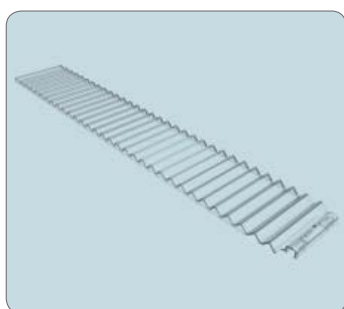
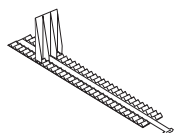

### TABCX

#### Основание задней опоры

Основание задней опоры, с зубчатой поверхностью для фиксации опоры на различной глубине полки. С насечками для отламывания. Фиксируется на профиле серии TAPB, TAPH. Используется с TACBX.

Артикул: TABCX

Длина, мм: 465

Ширина, мм: 55

Материал: пластик

Цвет: TR

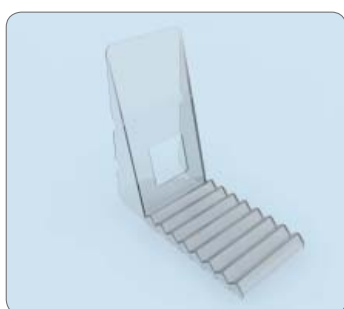
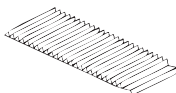

### TACBX

#### Задняя опора

Задняя опора для ограничения глубины выкладки товара на полке. Совместима с TABCX.

Артикул: TACBX

Высота, мм: 115

Ширина, мм: 60

Материал: пластик

Цвет: TR

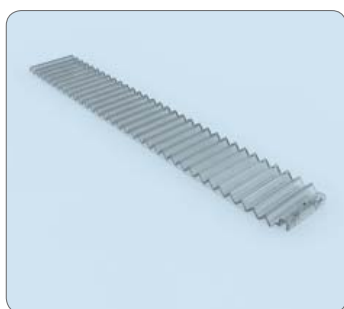
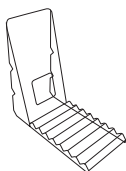

### ТВВАХ

#### Основание задней опоры

Для размещения задней опоры ТВСАХ. С зубчатой поверхностью для фиксации опоры на различной глубине полки. С насечками для отламывания. Минимальная длина - 160 мм.

Артикул: ТВВАХ

Длина, мм: 511

Ширина, мм: 56

Материал: пластик

Цвет: TR

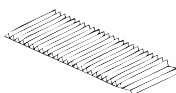

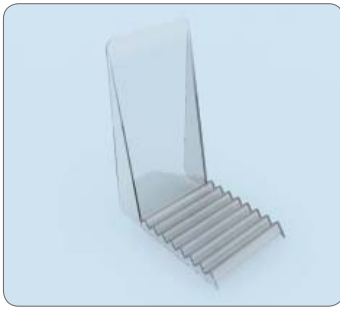

**TVCAX**

**Задняя опора**

Для ограничения глубины выкладки товара на полке. Используется вместе с основанием ТВВАХ.

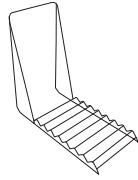

Артикул: TVCAX  
 Высота, мм: 100  
 Ширина, мм: 56  
 Материал: пластик  
 Цвет:

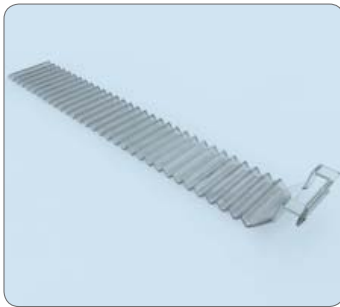

**TABAX**

**Основание задней опоры**

Основание задней опоры, с зубчатой поверхностью для фиксации опоры TACAX на различной глубине полки. С насечками для отламывания. Фиксируется на профиле TAPDS, TAPDM.

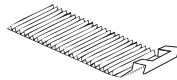

Артикул: TABAX  
 Длина, мм: 418  
 Ширина, мм: 40  
 Материал: пластик  
 Цвет:



**TACAX**

**Задняя опора**

Задняя опора для ограничения глубины выкладки товара на полке. Совместима с TABAX.

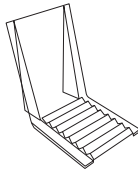

Артикул: TACAX  
 Высота, мм: 145  
 Ширина, мм: 80  
 Материал: пластик  
 Цвет:

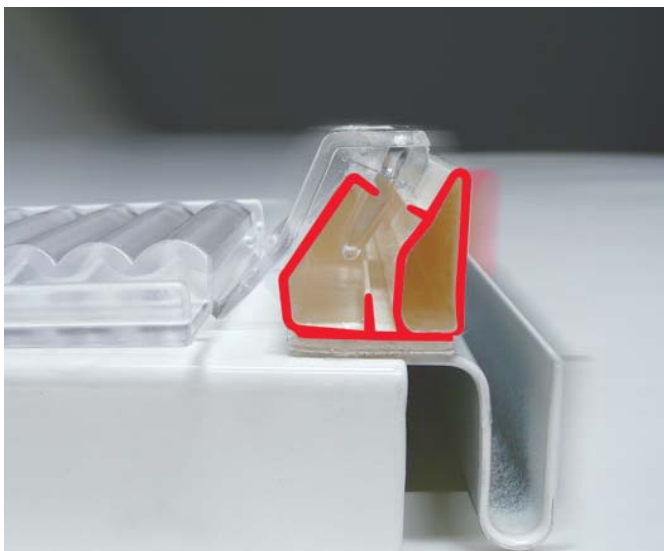



### DOFX

#### Полочный ценникодержатель на клеевой основе, тип OFC

Выпуклый профиль для ценников и сегментации брендов на полках. Ширина клеевой полосы 19 мм. Высота этикетки 40 мм, переднего подъема 35 мм. Может использоваться для фиксации полочных делителей на переднем крае полки.

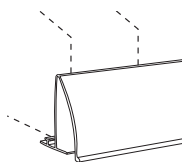

Артикул: DOFX  
Высота, мм: 40  
Длина, мм: 1000, 1330  
Материал: пластик  
Цвет:



### DTFB

#### Основа для выпуклого профиля DFLX, тип TERF3

Может использоваться для фиксации полочных делителей на переднем крае полки. Предназначена для полок "Русь", "Витрина", "Mago", "STAHLER", "Tego".

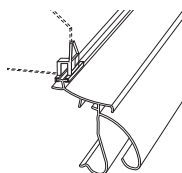

Артикул: DTFB  
Длина, мм: 1000, 1250, 1320  
Материал: пластик  
Цвет:



### DRFB

#### Основа для выпуклого профиля DFLX, тип RARF

Фиксируется за выступающий вертикальный край полки толщиной до 1,2 мм. Предназначена для фиксации полочных делителей. Используется для полок "Linde".

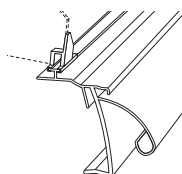

Артикул: DRFB  
Длина, мм: 1000, 1250, 1320  
Материал: пластик  
Цвет:



### TLPA

#### Лоток

Простое решение для управления полочным пространством. Лотки соединяются между собой в единую конструкцию. Предусмотрена установка печатной вставки. С насечками для отламывания по 50 мм. Возможно изготовление нестандартной ширины на заказ.

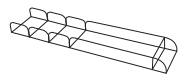

Артикул:	TLPA			
Длина, мм:	200-400			
Ширина, мм:	45	55	67	93

Материал: пластик  
Цвет:



### TLSA

#### Лоток

Лоток для организации выкладки товара на полках. Лотки соединяется между собой в единую конструкцию. Печать - шелкография или печатная вставка. Размеры на заказ. В комплект могут входить как центральные делители, так и делители с выносными элементами для размещения логотипов.

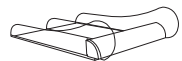

Артикул: TLSA  
Материал: пластик  
Цвет:



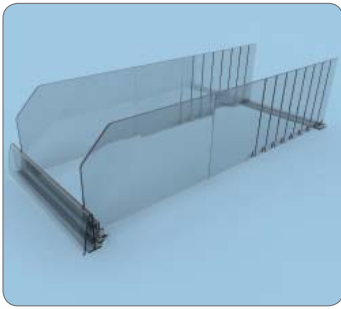



**TLSB**

**Лоток**

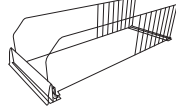
Лоток для организации выкладки на полках. Собирается из стандартных элементов системы делителей. Оптимален для организации полочного пространства для всех категорий товаров. Печать-шелкография или печатная вставка. Размеры на заказ. Лоток может комплектоваться толкателями.



**Артикул:** TLSB  
**Материал:** пластик  
**Цвет:** 



**TLSC**

**Лоток**

Лоток может использоваться на полках и прилавках. Возможно оснащение лотка печатью или наклейками. Изготавливается методом вакуумной формовки по размерам и конфигурации заказчика.



**Артикул:** TLSC  
**Материал:** полистирол  
**Цвет:** 

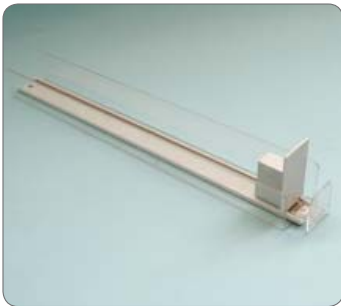

**TLSD**

**Лоток на один фэйсинг**

Лоток на один фэйсинг. Изготавливается на заказ по размерам заказчика. Комплектуется толкателем и фронтальной рекламной панелью. Печать-шелкография или печатная вставка.

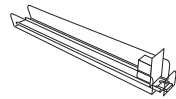

**Артикул:** TLSD  
**Материал:** пластик  
**Цвет:** 



**TLSE**

**Лоток**

Лоток для холодильных прилавков, идеален для замороженных полуфабрикатов. Структурирует зону размещения товара, упрощает процесс пополнения выкладки, ценник соответствует товару. Ширина лотка регулируется от 120 до 250 мм.

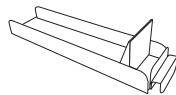

**Артикул:** TLSE  
**Глубина, мм:** 550  
**Ширина регулируемая, мм:** 120-250  
**Материал:** пластик  
**Цвет:** 